

BALKON

134202/ 912-24-1059

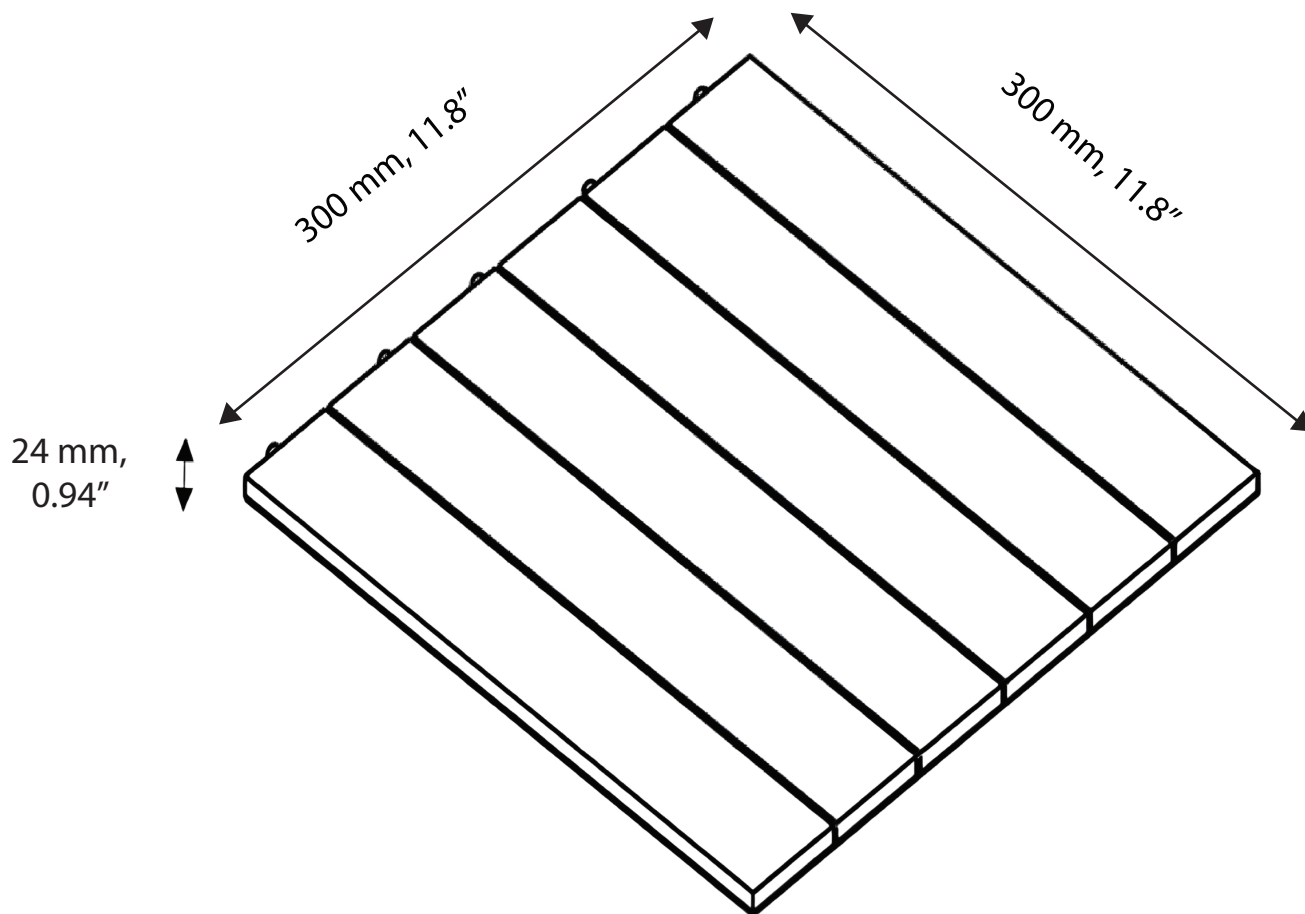

1

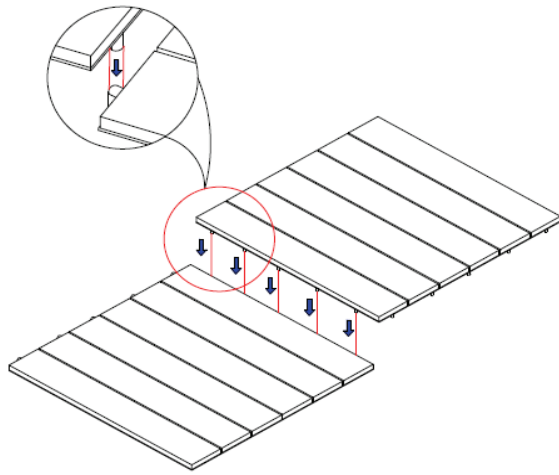

2

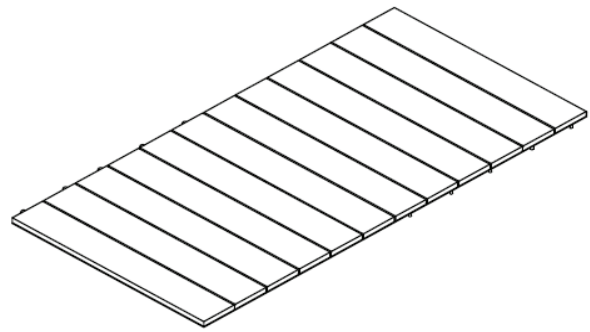

EN BALKON Wooden Tiles User Manual

BALKON interlocking wooden tiles are crafted from solid acacia hardwood, known for its natural resistance to rot, decay, insects, and moisture due to its high oil content. These tiles feature a plastic base with a drainage system, allowing water to flow through, making them suitable for both indoor and outdoor use.

Ideal for terraces, balconies, saunas, or other surfaces. Tiles can be used outdoors without roofing or partial shielding. BALKON tiles can be placed on various surfaces, including grass, stone pavement, or concrete. For optimal stability and longevity, a hard, even surface like concrete or stone pavement is recommended. Tiles shouldn't be placed on surface where water is piling up for extended period of time. These tiles can be combined with other BALKON tiles.

Weather Resistance

BALKON tiles are designed to withstand various weather conditions, including rain, sun, snow, and temperatures below 0°C. However, prolonged exposure to extreme climates (intense heat, high humidity, or severe cold and snow) may cause faster deterioration, may accelerate wear, fading, warping, or cracking, if not properly maintained. Covering or disassemble the tiles during extended periods of non-use, especially in harsh winter conditions, can help prolong their lifetime.

Care and maintenance

To extend the lifespan of tiles, especially in harsh weather conditions:

- Cover or disassemble the tiles during extended periods of non-use, particularly in extreme winter conditions.
- Oiling Frequency. Apply decking oil once or twice a year—typically in spring to prepare for heavy use and in fall to protect against winter conditions. If the tiles are exposed to intense sunlight, heavy rain or high foot traffic, more frequent oiling (every 2-3 months) might be required.
- Lightly sand and re-oil or stain the tiles to refresh their appearance if needed. Applying a UV-rated sealant can further protect against fading due to sunlight exposure.
- Check the tiles periodically for signs of wear, such as fading or water smudging, to determine if oiling is needed sooner.

Cleaning Instructions

Clean the tiles with warm water using a hose or cloth to remove dirt and debris. Wipe dry with a clean, dry cloth to prevent water buildup. Do not use detergents or bleach, as they may damage the wood or its protective coating.

LV BALKON koka grīdas seguma lietošanas rokasgrāmata

BALKON savstarpēji savienojamais koka grīdas segums ir izgatavotas no akācijas cietkoksnes, kas, pateicoties augstajam eļļas saturam, ir zināma ar savu dabisko izturību pret puvi, trupi, kukaiņiem un mitrumu. Šim segumam ir plastmasas pamatne ar drenāžas sistēmu, kas ļauj ūdenim plūst cauri, tādējādi padarot tās piemērotas lietošanai gan telpās, gan ārā.

Ideāli piemērotas ieklāšanai terasēs, balkonos, saunās vai uz citām virsmām. Segumu var izmantot ārpus telpām, vietās bez jumta seguma vai ar daļēju nosegumu. BALKON grīdas segumu var ieklāt uz dažādām virsmām, tostarp zālāja, bruģakmens vai betona. Lai nodrošinātu optimālu stabilitāti un ilgmūžību, ieteicams izvēlēties cietu, līdzenu virsmu, piemēram, betona vai bruģakmens segumu. Segumu nedrīkst ieklāt uz virsmas, uz kuras ilgstoši krājas ūdens. Var tikt kombinēts ar citiem BALKON grīdas segumiem.

Noturība pret laikapstākļu ietekmi

BALKON grīdas segums spēj izturēt dažādus laikapstākļus, tostarp lietu, sauli, sniegu un temperatūru zem 0 °C. Tomēr ilgstoša ekstrēmu klimatisko apstākļu ietekme (intensīvs karstums, augsts mitrums vai stiprs aukstums un sniegs) var izraisīt ātrāku nolietošanos, paātrināt nodilumu, izbalēšanu, deformāciju vai plaisāšanu, ja netiek nodrošināta pienācīga apkope. Seguma nosegšana vai demontāža ilgstošas nelietošanas gadījumā, it īpaši bargos ziemas laikapstākļos, var palīdzēt pagarināt to kalpošanas laiku.

Kopšana un uzturēšana

Lai pagarinātu ekspluatācijas laiku, it īpaši nelabvēlīgos laikapstākļos:

- Nosedziet vai demontējiet grīdas segumu, ja tas ilgstoši netiek lietots, it īpaši ekstremālos ziemas apstākļos.
- Eļļošanas biežums. Reizi vai divas reizes gadā uzklājiet terases segumiem paredzēto eļļu – parasti pavasarī, lai sagatavotos intensīvai lietošanai, un rudenī, lai pasargātu flīzes no ziemas apstākļiem. Ja segums ir pakļauts intensīvas saules gaismas, stipra lietus vai intensīvas gājēju plūsmas ietekmei, var būt nepieciešama biežāka eļļošana (ik pēc 2–3 mēnešiem).
- Lai atsvaidzinātu to izskatu, ja nepieciešams, viegli noslīpējiet ar smilšpapīru un atkārtoti ieelļojiet vai tonējiet segumu. UV starojuma izturīga hermētiķa uzklāšana var papildus aizsargāt pret izbalēšanu, ko izraisa saules gaismas iedarbība.
- Periodiski pārbaudiet vai segumam nav nolietojuma pazīmju, piemēram, izbalēšana vai ūdens traipi, lai noteiktu, vai nepieciešams laicīgāk veikt eļļošanu.

Tīrīšanas norādījumi

Lai noņemtu netīrumus un gružus, notīriet segumu ar siltu ūdeni, izmantojot šļūteni vai drānu. Lai novērstu ūdens uzkrāšanos, nosusiniet ar tīru, sausu drānu. Nelietojiet mazgāšanas līdzekļus vai balinātājus, jo tie var sabojāt koksnī vai tās aizsargslāni.

LT BALKON medīnu plyteliu naudojimas

BALKON sujungiamosios medinės plytelės yra pagamintos iš tvirtų akacijų kietmedžio, kuris dėl didelio aliejaus kiekio yra natūraliai atsparus puvimui, irimui, vabzdžiams ir drėgmei. Šios plytelės turi plastikinį pagrindą su drenažo sistema vandeniui nutekėti, todėl jos tinka naudoti tiek patalpose, tiek lauke. Puikiai tinka terasoms, balkonams, saunoms ar kitiems paviršiams. Plytelės gali būti naudojamos lauke, kur nėra stogo ar dalinės apsauginės pastogės. BALKON plytelės gali būti klojamos ant įvairių paviršių, įskaitant žolę, akmeninę grindinio dangą ar betoną. Siekiant užtikrinti optimalų stabilumą ir ilgaamžiškumą, rekomenduojama naudoti ant kieta, lygaus paviršiaus, pavyzdžiui, betono arba akmens grindinio. Plytelės neturėtų būti klojamos ant paviršiaus, ant kurio ilgą laiką kaupiasi vanduo. Šios plytelės gali būti derinamos su kitomis BALKON plytelėmis.

Atsparumas oro sąlygoms

BALKON plytelės sukurtos taip, kad būtų atsparios įvairioms oro sąlygoms, įskaitant lietu, saulę, sniegą ir neigiamą temperatūrą. Tačiau dėl ilgalaikio poveikio ekstremalioms klimato sąlygoms (intensyvaus karščio, didelės drėgmės arba stipraus šalčio ir sniego) plytelės gali greičiau susidėvėti, išblukti, deformuotis arba įtrūkti, jei nėra tinkamai prižiūrimos. Ilgą laiką nenaudojant, ypač atšiauriomis žiemos sąlygomis, plyteles galima uždengti arba išardyti, kad jos ilgiau tarnautų.

Priežiūra

Norint, kad plytelės ilgiau tarnautų, ypač esant nepalankioms oro sąlygoms:

- Ilgą laiką nenaudojamas plyteles uždenkite arba išardykite, ypač esant ekstremalioms žiemos sąlygoms.
- Tepimas. Tepkite terasos aliejumi vieną ar du kartus per metus – paprastai pavasarį, kad paruoštumėte plyteles intensyviai naudojimui, ir rudenį, kad apsaugotumėte jas nuo žiemos sąlygų. Jei plytelės yra veikiamos intensyvios saulės šviesos, stipraus lietaus arba jomis intensyviai vaikščiojama, gali prireikti tepti aliejumi dažniau (kas 2–3 mėnesius).
- Jei reikia, švelniai nušlifukite ir vėl patepkite aliejumi arba dažais, kad atnaujintumėte plytelių išvaizdą. Naudojant UV spinduliams atsparų sandariklį, galima dar labiau apsaugoti plyteles nuo išblukimo dėl saulės šviesos poveikio.
- Periodiškai tikrinkite plyteles, ar nėra nusidėvėjimo požymių, pvz., išblukimo ar vandens dėmių, kad nuspręstumėte, ar reikia anksčiau tepti aliejumi.

Valymas

Valykite plyteles šiltu vandeniu, naudodami vandens žarną arba šluostę, kad pašalintumėte nešvarumus ir šiukšles. Nušluostykite švaria, sausa šluoste, kad nesikauptų vanduo. Nenaudokite ploviklių ar baliklių, nes jie gali pažeisti medį arba jo apsauginį sluoksnį.

EE BALKON puitplaatide kasutusjuhend

BALKON omavahel ühendatavad puitplaadid on valmistatud akaatsia täispuidust, mis tänu kõrgele õlisisaldusele on tuntu oma loomuliku vastupidavuse poolest mädanemisele, lagunemisele, putukatele ja niiskusele. Kuna nendel plaatidel on vee äravoolusüsteemiga plastist tagakülg, mis võimaldab veel läbi voolata, sobivad need kasutamiseks nii sise- kui välitingimustes. Ideaalne terrassile, rõdule, sauna või muudele pindadele. Plaat saab kasutada õues ilma katusekatte või osalise varjualuseta.

BALKON plaat võib paigaldada erinevatele pindadele, sealhulgas murule, kivisillutisele või betoonile. Optimaalse stabiilsuse ja pikaealisuse tagamiseks on soovitatav paigaldada plaatid kõvale ja tasasele pinnale, nagu betoon- või kivisillutis. Plaat ei tohiks paigaldada pinnale, kuhu koguneb pikaks ajaks vesi.

Neid plaat saab kombineerida muude BALKON plaatidega.

Ilmastikukindlus

BALKON plaadid on loodud taluma erinevaid ilmastikutingimusi, sealhulgas vihma, päikest, lund ja temperatuuri alla 0 °C. Pikaajaline kokkupuude ekstreemsete kliimatingimustega (äärmuslik kuumus, kõrge õhuniiskus või tugev külm ja lumi) võib aga põhjustada plaatide kiiremat lagunemist, kiirendada kulumist, pleekimist, deformeerumist või pragunemist, kui neid ei hooldata korralikult. Plaatide katmine või eemaldamine pikemate kasutusväliste perioodide ajal (eriti karmides talvetingimustes) võib pikendada nende kasutusiga.

Hooldus

Plaatide kasutusea pikendamiseks, eriti karmides ilmastikutingimustes:

- Katke plaadid kinni või eemaldage need, kui neid pikemat aega ei kasutata (eriti äärmuslikes talvetingimustes).
- Õlitamise sagedus. Töödelge terrassiõliga üks või kaks korda aastas – tavaliselt kevadel, et valmistuda tihedaks kasutamiseks, ja sügisel, et kaitsta neid talvetingimuste eest. Kui plaadid on intensiivse päikesevalguse või tugeva vihma käes või suure käidavusega kohas, võib olla vajalik sagedasem õlitamine (iga 2-3 kuu järel).
- Kui soovite plaatide välimust värskendada, lihvide neid kergelt ja õlitage või peitsige. UV-kaitsega hermeetiku pealekandmine aitab kaitsta plaate päikesevalguse käes pleekimise eest veelgi paremini.
- Kontrollige plaate regulaarselt ja kui need on kulunud, pleekinud või neil on veeplekid, õlitage neid varem.

Puhastamisjuhised

Puhastage plaate sooja veega, kasutades voolikut või lappi, et eemaldada mustus ja praht. Vee kogunemise vältimiseks kuivatage puhta ja kuiva lapiga. Ärge kasutage pesuvahendeid ega valgendit, kuna need võivad kahjustada puitu või selle kaitsekihti.

RU Деревянный настил BALKON – руководство пользователя

Стыкуемый деревянный настил BALKON изготовлен из массива акации, которая, благодаря высокому содержанию масел, обладает естественной устойчивостью к гниению, разложению, воздействию насекомых и влаги. Этот настил имеет пластмассовое основание с дренажной системой, которая обеспечивает отвод воды, что делает его пригодным как для использования в помещениях, так и на открытом воздухе.

Идеально подходят для террас, балконов, саун, для разных поверхностей. Настил можно использовать на открытом воздухе без крыши или частичного навеса. Настил BALKON можно укладывать на различные поверхности, включая траву, каменную мостовую или бетон. Для оптимальной устойчивости и долговечности рекомендуется твердая, ровная поверхность, такая как бетон или каменная мостовая. Настил не следует укладывать на поверхности, на которых в течение длительного времени скапливается вода. Данный настил можно комбинировать с другими настилами BALKON.

Устойчивость к погодным условиям

Настил BALKON разработан для различных погодных условий, включая дождь, солнце, снег и температуры ниже 0 °C. Однако длительное воздействие экстремальных климатических условий (сильная жара, высокая влажность, сильный холод или снег) может ускорить износ, вызвать выцветание, деформацию или растрескивание настила при несоответствующем уходе. Накрывание или разборка настила на длительный период неиспользования, особенно в условиях суровой зимы, поможет продлить срок его службы.

Уход и обслуживание

Чтобы продлить срок службы настила, особенно в суровых погодных условиях:

- Накрывайте или разбирайте настил на длительный период неиспользования, особенно в условиях суровой зимы.
- Частота нанесения масла. Наносите масло для настилов один или два раза в год — обычно весной для подготовки к активному использованию и осенью для защиты от зимних условий. Если настил подвергается воздействию сильного солнечного света, дождя или интенсивного пешеходного потока, может потребоваться более частое нанесение масла (каждые 2–3 месяца).
- При необходимости слегка отшлифуйте настил и повторно нанесите масло или морилку для обновления его внешнего вида. Нанесение герметика с защитой от УФ-лучей дополнительно защищает настил от выцветания под воздействием солнечного света.
- Периодически проверяйте настил на признаки износа, такие как выцветание или разводы от воды, чтобы определить, необходимо ли нанесение масла.

Инструкции по очистке

Очистите настил теплой водой с помощью шланга или тряпки для удаления грязи и мусора. Протрите настил насухо чистой сухой тканью, чтобы предотвратить скопление воды. Не используйте моющие средства или отбеливатели, так как они могут повредить древесину или ее защитное покрытие.



SIA "Do It", Bīķeru
iela 4, Ulbroka,
Stopiņu pagasts,
Ropažu novads,
LV-2130, Latvija;
info@doit.lv