

ABILDSKOV

135358
707-256-1030

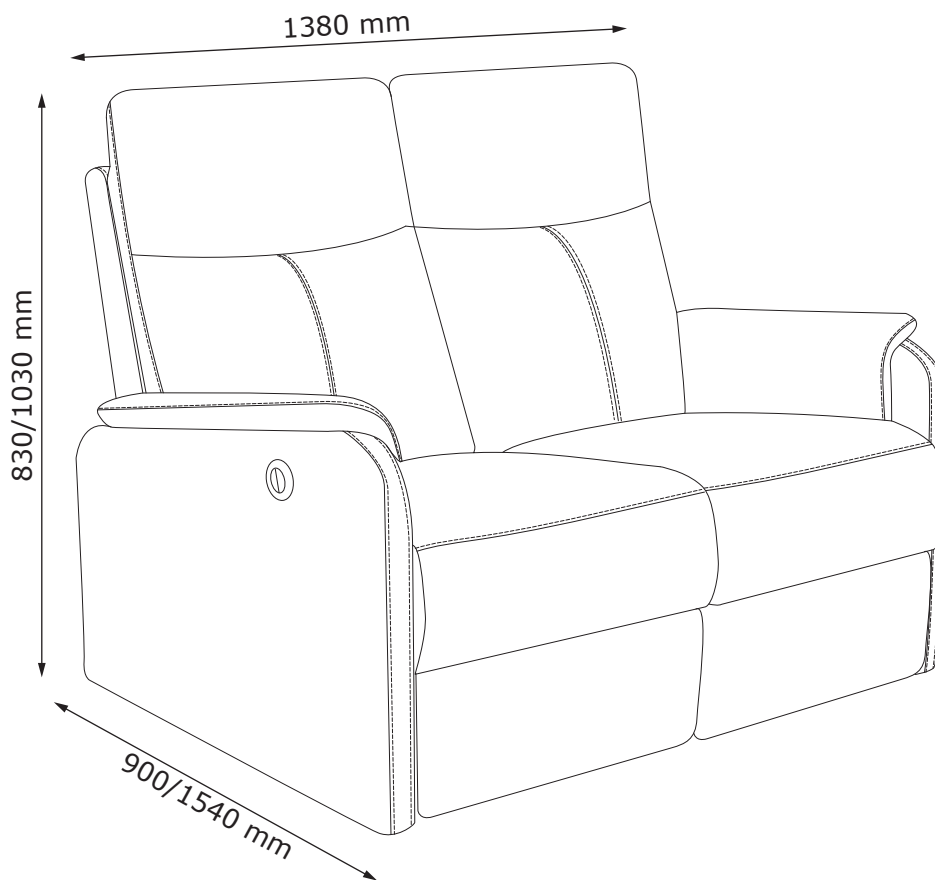

FR

Cet appareil et
son cordon se
recyclent



Points de collecte sur www.quefairedemesdechets.fr
Privilégiez la réparation ou le don de votre appareil !

14.03.2025 - Rev.1

1/18



JYSK.com

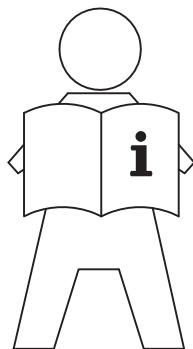

EN: IMPORTANT INFORMATION!

Please read the entire manual carefully before starting to assemble and/or using this product. Follow the manual thoroughly and keep it for further reference.

FR: INFORMATIONS IMPORTANTES

Veillez lire attentivement l'ensemble du manuel avant de commencer à monter et/ou utiliser ce produit. Suivez rigoureusement le manuel et conservez-le pour toute consultation ultérieure.

LV: SVARĪGA INFORMĀCIJA!

Pirms šī izstrādājuma montāžas un/vai lietošanas uzsākšanas pilnībā izlasiet lietošanas pamācību. Stingri ievērojiet pamācības norādījumus un saglabājiet to turpmākai lietošanai.

LT: SVARBI INFORMACIJA!

Prieš pradėdami montuoti gaminį ir (arba) juo naudotis, prašome atidžiai perskaityti visą vadovą. Atidžiai skaitykite vadovą ir turėkite jį su savimi, kad galėtumėte toliau vadovautis jo nuorodomis.

EE: OLULINE TEAVE!

Enne kui alustate toote kokku panemist ja/või kasutamist, lugege see kasutusjuhend hoolikalt läbi. Järgige täpselt juhendis toodud juhiseid ja hoidke juhend alles.

RU: ВАЖНАЯ ИНФОРМАЦИЯ!

Внимательно и полностью прочитайте это руководство, прежде чем приступить к сборке или использованию этого изделия. Следуйте всем инструкциям этого руководства и сохраните его на будущее для справки.

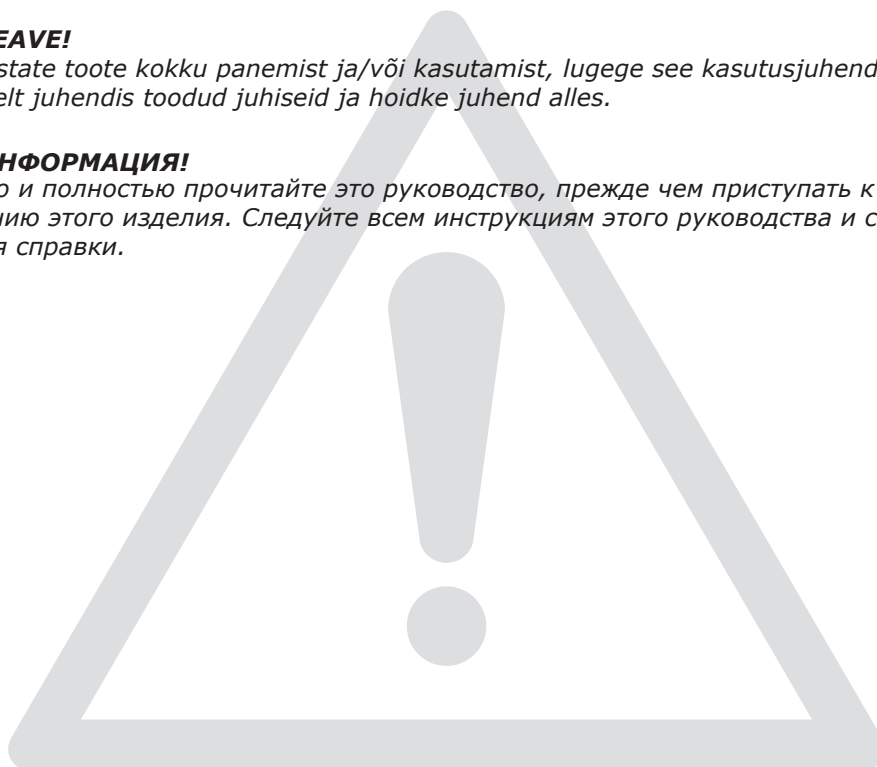

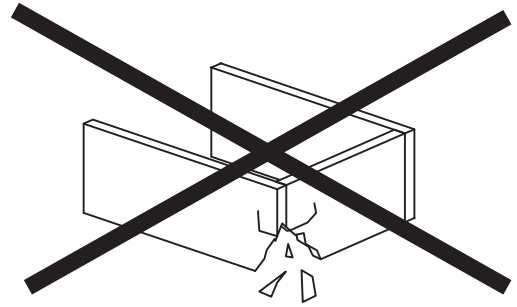
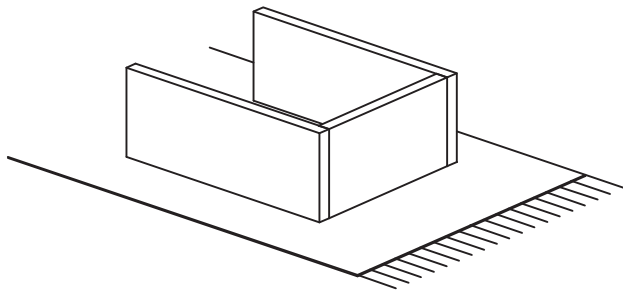

EN: WARNING TO AVOID SCRATCHES!

In order to avoid scratching this furniture should be assembled on a soft layer - could be a rug.

FR: AVERTISSEMENT POUR ÉVITER LES RAYURES!

Afin d'éviter les rayures, ce meuble doit être monté sur une surface souple (un tapis, par exemple).

LV: BRĪDINĀJUMS PAR SKRĀPĒJUMIEM!

Lai nesaskrāpētu šo izstrādājumu, veiciet montāžu uz mīkstas pamatnes, piemēram, paklāja.

LT: ĮSPĖJIMAS, KAD IŠVENGTUMĖTE ĮBRĖŽIMŲ!

Šio baldo nesubraižysite, jei jį surinksite ant švelnaus paviršiaus, pavyzdžiui, kilimo.

EE: HOIATUS KRIIMUSTUSTE VÄLTIMISEKS!

Kriimustuste tekkimise vältimiseks mööblile tuleb see kokku panna pehmel pinnal, nt kaltsuvaibal.

RU: ПРЕДУПРЕЖДЕНИЕ ОТНОСИТЕЛЬНО ЦАРАПИН!

Во избежание нанесения царапин, сборку этой мебели необходимо выполнять на мягкой поверхности, например на ковре.

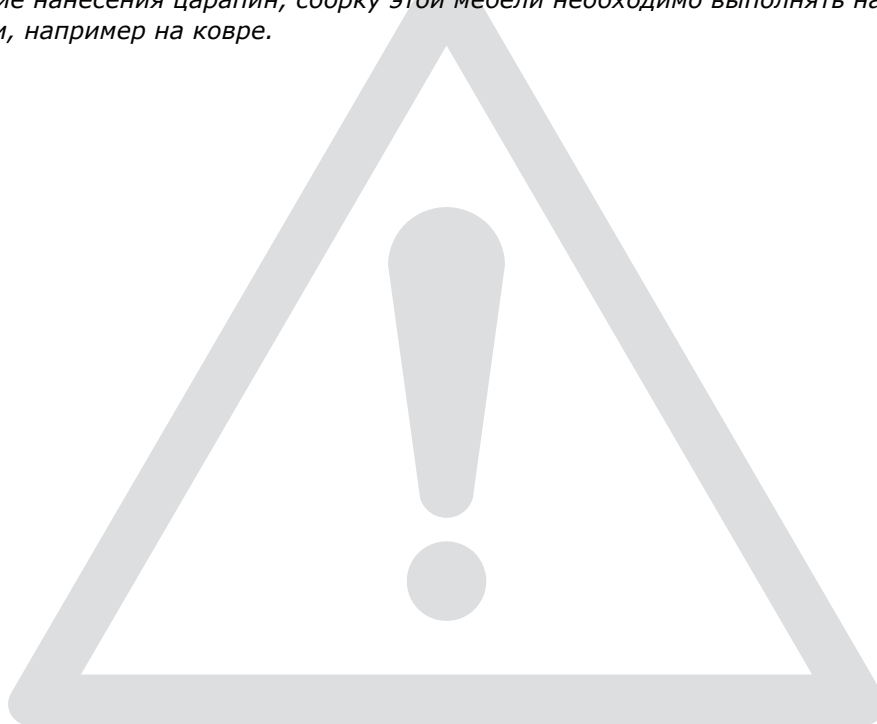

EN: WARNING FOR SEATING FURNITURE!

Tested for 110 kg. per seat.

FR: AVERTISSEMENT POUR LE MOBILIER D'ASSISE!

Testé pour un poids de 110 kilos par assise.

LV: BRĪDINĀJUMS SĒDMĒBELĒM!

Testēts uz 110 kg (katrai sēdvietai).

LT: PERSPĖJIMAS DĖL BALDŲ, ANT KURIŲ SĖDIMA!

Išbandyta esant 110 kg apkrovai vienai vietai.

EE: HOIATUS TOOLI KASUTAMISE KOHTA!

Testitud 110 kg kaalu puhul istekoha kohta.

RU: ПРЕДУПРЕЖДЕНИЕ ДЛЯ МЯГКОЙ МЕБЕЛИ!

Максимально допустимый вес — 110 кг (на каждое место).



EN: IMPORTANT INFORMATION!

Power supply input: AC 100–240 V ~ 1,5 A 50/60 Hz.

Only a trained person can replace or repair the linear actuator system.

Moving parts underneath the chair.

Keep area free from children and pets during usage.

Duty cycle: 10%.

Made in China.

FR: INFORMATIONS IMPORTANTES!

Alimentation: CA 100-240V ~1,5 A 50/60Hz.

Seule une personne formée peut remplacer ou réparer le système d'actionneur linéaire.

Pièces mobiles sous le siège.

Éloignez les enfants et les animaux pendant l'utilisation.

Cycle de travail: 10%.

Fabriqué en Chine.

LV: SVARĪGA INFORMĀCIJA!

Strāvas padeve, ievade: maiņstr. 100–240 V ~ 1,5 A 50/60 Hz.

Lineārā piedziņas mehānisma sistēmas nomaiņu vai remontu drīkst veikt tikai apmācītas personas.

Zem krēsla ir kustīgas daļas.

Preces lietošanas laikā, zonu apkārt tai uzturēt tīru un brīvu no citiem objektiem.

Darba cikls: 10%.

Ražots Ķīnā.

LT: SVARBI INFORMACIJA!

Įvesties srovė: AC 100V-240V, ~ 1,5 A, 50/60Hz.

Tik apmokytas asmuo gali pakeisti ar pataisyti linijinės pavaros sistemą.

Judančios dalys po kėde.

Naudojant sofą, aplink ją turi būti švaru ir nelaikykite kitų daiktų.

Veikimo ciklas: 10%.

Pagaminta Kinijoje.

EE: OLULINE TEAVE!

Toiteallika sisend: AC 100–240 V ~ 1,5 A 50/60 Hz.

Lineaarse käituri süsteemi tohib asendada või parandada ainult kvalifitseeritud isik.

Toolid all on liikuvad osad.

Diivanit kasutades hoidke diivani ümbrus puhas ja vaba muudest esemetest.

Töötssükkel: 10%.

Valmistatud Hiinas.

RU: ВАЖНАЯ ИНФОРМАЦИЯ!

Вход блока питания: переменный ток 100–240 В ~ 1,5 А, 50/60 Гц.

Только специалист может осуществлять замену и ремонт системы линейного привода.

Под креслом имеются движущиеся части.

Не пользуйте кресло в присутствии детей или домашних животных.

Цикл работы: 10%.

Сделано в Китае.

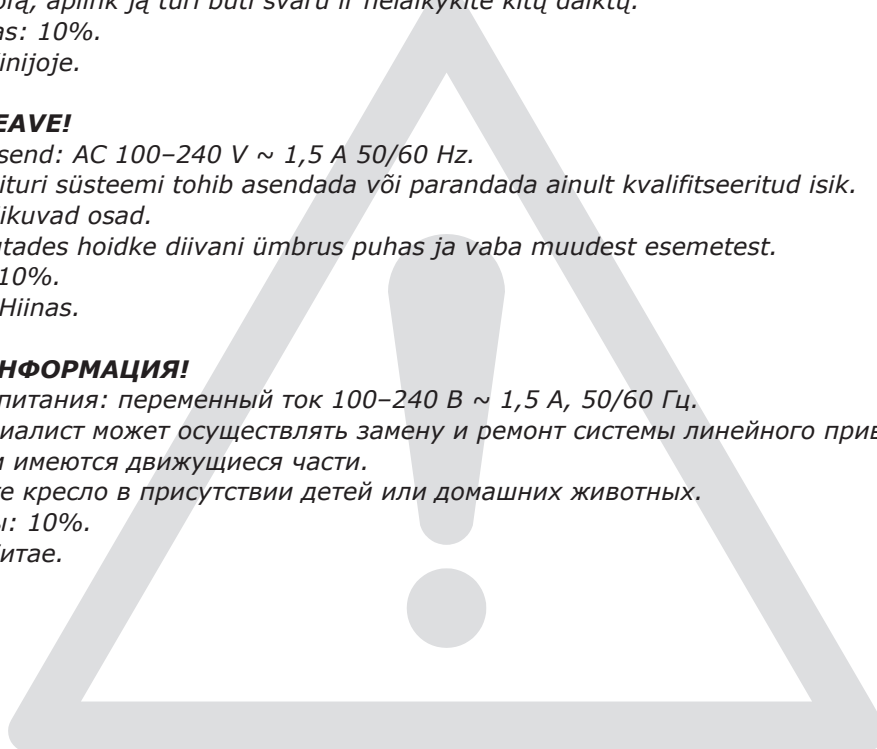



EN: GENERAL INSTRUCTION FOR FURNITURE WITH FABRIC!

Wipe clean with a damp cloth. Use only clean water.

Dust and dirt can be vacuum cleaned or wiped with a clean soft cloth.

Do not use detergents, solvents or other chemicals on fabric as this may cause discoloration.

However, certain removable fabrics may be washed, but in such cases there will ALWAYS be a washing instruction on the fabric.

FR: INSTRUCTIONS GÉNÉRALES POUR LE MOBILIER EN TISSU!

Nettoyez à l'aide d'un chiffon humide. N'utilisez que de l'eau claire.

La poussière et la saleté peuvent être aspirées ou essuyées à l'aide d'un chiffon doux et propre.

N'utilisez aucun détergent, solvant ou autre produit chimique sur le tissu, car ceci pourrait le décolorer.

Cependant, certains tissus amovibles peuvent être lavés, mais dans ce cas le tissu comportera

TOUJOURS des instructions de lavage.

LV: VISPĀRĪGI KOPŠANAS NORĀDĪJUMI MĒBELĒM AR AUDUMU!

Noslaukiet ar mitru drānu. Izmantojiet tikai tīru ūdeni.

Putekļus un netīrumus var notīrīt ar putekļusūcēju vai noslaucīt ar mīkstu drānu.

Auduma tīrīšanai neizmantojiet mazgāšanas līdzekļus, šķīdinātājus vai citas ķīmikālijas, jo auduma krāsa var izbalēt.

Atsevišķus noņemamos audumus var mazgāt, taču tad uz auduma VIENMĒR būs sniegti kopšanas norādījumi.

LT: BENDROSIOŠIOS INSTRUKCIJOS BALDAMS PADENGTIEMS AUDINIUI!

Švariai nušluostykite drėgna šluoste. Naudokite tik švarų vandenį.

Dulkės ir nešvarumai gali būti susiurbti arba nuvalyti švaria, minkšta šluoste.

Nenaudokite detergentų, tirpiklių ar kitų chemikalų audiniams, nes šie gali sukelti spalvos išblukimą.

Visgi, kai kurie nuimami audiniai gali būti skalbiami, bet tokiais atvejais ant audinio etiketės VISADA turi būti pateiktos skalbimo instrukcijos.

EE: ÜLDISED JUHISED KANGAGA MÖÖBLI JAOKS!

Puhastage niiske lapiga. Kasutage ainult puhast vett.

Tolmu ja mustust saab eemaldada tolmuimejaga või ära pühkida puhta pehme lapiga.

Ärge kasutage kangal pesuvahendeid, lahusteid või muid kemikaale, kuna see võib põhjustada värvimuutusi.

Küll aga võib teatud eemaldatavaid kangaid pesta, kuid sellisel juhul on kanga küljes ALATI pesujuhend.

RU: ОБЩИЕ УКАЗАНИЯ ПО УХОДУ ЗА МЕБЕЛЬЮ С ОТДЕЛКОЙ ИЗ ТКАНИ!

Очистите изделие чистой влажной тряпкой. Используйте только чистую воду.

Пыль и грязь можно удалять пылесосом или чистой мягкой тряпкой.

Не наносите моющие средства, растворители или другие химические вещества на ткань, поскольку они могут привести к вымыванию цвета.

Некоторые съемные элементы из ткани можно стирать. В таких случаях к ткани ОБЯЗАТЕЛЬНО прилагается инструкция по стирке.



EN: Disposal of waste equipment by users in private households in the European Union.

This symbol indicates that this product must not be disposed of with your other household waste. Electrical and electronic equipment contain substances which may cause damage to human health and environment if not recycled correctly. It is your responsibility to hand over to a designated collection point for recycling of waste electrical and electronic equipment. When handing over for correct recycling you help to prevent these products straining nature and environment unnecessarily and to protect human health. For more information regarding correct disposal, please contact your local city office, your household waste disposal service or the store where you purchased this product.

FR: Élimination des appareils mis au rebut par les ménages dans l'Union européenne.

Ce symbole indique que ce produit ne doit pas être jeté avec les déchets ménagers ordinaires. Les appareils électriques et électroniques contiennent des substances nuisibles à la santé humaine et à l'environnement en cas de recyclage non conforme. Il est de votre responsabilité de déposer vos appareils dans les centres de collecte désignés pour le recyclage des équipements électriques et électroniques. En confiant votre appareil à un centre de recyclage désigné, vous contribuez à la préservation de la nature et de l'environnement ainsi qu'à la protection de la santé humaine. Pour obtenir plus d'informations sur l'élimination correcte de vos déchets, contactez les autorités locales, le service de collecte des ordures ménagères ou le magasin dans lequel vous avez acheté ce produit.

LV: Atkritumu apsaimniekošanas noteikumi privātās mājāsaimniecībās Eiropas Savienībā.

Šis simbols apzīmē to, ka šo izstrādājumu nedrīkst izmest kopā ar citiem mājāsaimniecības atkritumiem. Elektriskas un elektroniskas ierīces satur tādas vielas, kas var kaitēt cilvēka veselībai un apkārtējai videi, ja netiek nodrošināta pareiza šo ierīču atkritumu apsaimniekošana. Jūs esat atbildīgs par elektrisku un elektronisku ierīču nodošanu īpašos atkritumu savākšanas punktos to otrreizējai pārstrādei. Ievērojot atkritumu apsaimniekošanas noteikumus, jūs sniedzat savu ieguldījumu dabas un vides nevajadzīgas piesārņošanas novēršanā, kā arī cilvēku veselības aizsardzībā. Detalizētāku informāciju par pareizu atbrīvošanos no atkritumiem iespējams uzzināt vietējā pašvaldībā, mājāsaimniecības atkritumu apsaimniekošanas uzņēmumā vai veikalā, kurā izstrādājumu iegādājāties.

LT: Buitinių atliekų išmetimas privačiuose namų ūkiuose Europos Sąjungoje.

Šis simbolis reiškia, kad šio gaminio negalima išmesti kartu su kitomis buitinėmis atliekomis. Elektriniuose ir elektroniniuose prietaisuose yra medžiagų, kurios gali kenkti sveikatai ir aplinkai, tinkamai jo nesunaikinus. Jūs privalote nugabenti gaminį į specialų surinkimo punktą, kuris priima elektrinius ir elektroninius prietaisus. Tinkamai sunaikindami prietaisą, Jūs padedate apsaugoti gamtą, aplinką ir žmonių sveikatą. Dėl išsamesnės informacijos apie teisingą gaminio sunaikinimą susisiekiite su atsakinga vietos institucija, Jūsų atliekų tvarkytoju arba parduotuve, kurioje įsigijote gaminį.

EE: Eramajapidamistes kasutuselt kõrvaldavate seadmete käitlemine Euroopa Liidus.

See märk näitab, et EL's ei ole lubatud seadme kõrvaldamine kasutusest koos tavaliste olmejäätmetega. Elektri- ja elektroonikaseadmed sisaldavad aineid, mis võivad kahjustada inimese tervist ja keskkonda, kui neid ei käidelda nõuetekohaselt. Teie vastutate kasutuskõlbmatuks muutunud elektri- ja elektroonikaseadmete toimetamise eest vastavasse jäätmekäitluspunkti. Kasutuskõlbmatuks muutunud seadmete nõuetekohase käitlemisega väldite looduse ja keskkonna tarbetut koormamist nende seadmetega ning kaitsete inimeste tervist. Täpsema teabe toote taasinglusest saate kohalikust omavalitsusest, majapidamisseadmete kogumispunktist või kauplusest, kust te toote soetasite.

RU: Утилизация отслужившего оборудования частными домашними хозяйствами в Европейском Союзе.

Этот символ означает, что данное изделие нельзя выбрасывать вместе с другими хозяйственными отходами. Электрическое и электронное оборудование содержит вещества, которые при неправильной утилизации могут нанести вред окружающей среде и здоровью людей.

Вы должны передать отходы на специализированный пункт сбора отходов электрического и электронного оборудования. Передавая отходы для правильной переработки, вы помогаете защитить здоровье людей и снизить нагрузку, создаваемую этими отходами на природу и окружающую нас среду. Более подробную информацию о правильной утилизации вы можете получить в городской администрации, службе по вывозу и утилизации отходов или в магазине, где вы купили это изделие.



- EN:** *The appliance is only to be used with the power supply unit provided with the appliance.
This appliance can be used by children ages from 8 years and above and persons with reduced physical, sensory or mental capabilities or lack of experience and knowledge if they have been given supervision or instruction concerning use of the appliance in a safe way and understand the hazards involved.
Children shall not play with the appliance.
Cleaning and user maintenance shall not be made by children without supervision.
Disconnect the supply when carrying out maintenance and cleaning.
Examine the appliance frequently for signs of wear or damage. If there are such signs or if the appliance has been misused or does not work, contact the supplier of further information.
When operating a switch that initiates and maintains the movement of the furniture or terminates the movement of the furniture or causes a change of the direction of the movement of the furniture, make sure that other persons are kept away.
Placement of the furniture to avoid creating entrapment hazard with other furniture.*
- FR:** *L'appareil doit uniquement être utilisé avec l'alimentation électrique fournie avec celui-ci.
Cet appareil peut être utilisé dès l'âge de 8 ans. Il peut également être utilisé par des personnes dont les capacités physiques, sensorielles ou mentales sont réduites, ou par des personnes dénuées d'expérience ou de connaissances si elles ont pu bénéficier d'une surveillance ou d'instructions d'utilisation de l'appareil en respectant toutes les précautions d'usage et si elles ont conscience des dangers inhérents à l'utilisation de l'appareil.
Assurez-vous qu'aucun enfant ne joue avec l'appareil.
Le nettoyage et l'entretien ne doivent en aucun cas être effectués par des enfants sans surveillance.
Débranchez l'alimentation lors des opérations de maintenance et de nettoyage.
Vérifiez fréquemment l'appareil pour détecter tout signe d'usure ou tout dommage.
Si de tels signes apparaissent ou si l'appareil a été mal utilisé ou ne fonctionne pas, contactez le fournisseur pour plus d'informations.
Lors de l'utilisation d'un interrupteur qui déclenche et maintient le mouvement du meuble ou interrompt le mouvement du meuble ou provoque un changement de direction du mouvement du meuble, veuillez vous assurer que les autres personnes restent à distance.
Positionnez le meuble afin d'éviter tout risque de piégeage avec d'autres meubles.*
- LV:** *Ierīci atļauts izmantot tikai kopā ar ierīces komplektācijā iekļauto barošanas vadu.
Šo ierīci drīkst izmantot bērni, kuri ir vismaz astoņus gadus veci, kā arī personas ar ierobežotām fiziskajām, maņu vai garīgajām spējām, ar nepietiekamu pieredzi un zināšanām, ja tās tiek uzraudzītas vai atbilstoši instruētas par drošu ierīces izmantošanu un pilnībā izprot ar to saistīto bīstamību.
Nedrīkst ļaut bērniem spēlēties ar ierīci.
Ierīces tīrīšanu un apkopi nedrīkst veikt bērni bez uzraudzības.
Veicot apkopi un tīrīšanu, atvienojiet strāvas padevi.
Regulāri pārbaudiet, vai ierīcei nav nodiluma vai bojājuma pazīmes. Ja ir šādas pazīmes vai arī ierīce ir izmantota nepareizi, vai tā nedarbojas, sazinieties ar piegādātāju, lai iegūtu papildu informāciju.
Nospiežot slēdzi, kas uzsāk un nodrošina mēbeļu kustību, pārtrauc mēbeļu kustību vai izraisa mēbeļu kustības virziena maiņu, pārliecinieties, lai citas personas neatrodas tuvumā.
Lūdzu, ievērojiet mēbeļu izvietojumu, lai neradītu iesprūšanas risku ar citām mēbelēm.*
- LT:** *Prietaisą galima naudoti tik su kartu su juo pateiktu maitinimo bloku.
Šį prietaisą gali naudoti vaikai nuo 8 metų ir asmenys, kurių fiziniai, jutiminiai ar protiniai gebėjimai yra riboti arba kuriems trūksta patirties ir žinių, jei jie yra prižiūrimi arba buvo instruktuoti, kaip saugiai naudoti prietaisą, ir supranta su juo susijusius pavojus.
Vaikai negali žaisti su prietaisu.
Vaikai be priežiūros negali atlikti valymo ir naudotojo priežiūros darbų.
Atlikdami priežiūros ir valymo darbus, atjunkite maitinimo šaltinį.
Dažnai apžiūrėkite prietaisą ir patikrinkite, ar nėra nusidėvėjimo ar pažeidimo požymių.
Jei tokių požymių yra arba jei prietaisas buvo netinkamai naudojamas ar neveikia, kreipkitės į tiekėją dėl papildomos informacijos.
Valdydami jungiklį, kuriuo pradedamas ir palaikomas baldo judėjimas arba sustabdomas baldo judėjimas, arba keičiama baldo judėjimo kryptis, įsitikinkite, kad arti nėra kitų asmenų.
Atkreipkite dėmesį į baldų išdėstymą, kad nekiltų pavojaus įstrigti tarp kitų baldų.*

EE: Seadet võib kasutada üksnes kaasas oleva toiteallikaga. Vähemalt 8-aastased lapsed ja isikud, kellel on vähenenud füüsilised või vaimsed võimed või vähesed kogemused ja oskused, võivad seadet kasutada juhul, kui neile on tagatud järelevalve või antud juhised seadme ohutuks kasutamiseks ning nad mõistavad seadme kasutamisest tuleneda võivaid ohte. Ärge lubage lastel seadmega mängida. Lapsed võivad seadet puhastada ja hooldada ainult järelevalve all. Hoolduse ja puhastuse ajaks tuleb seade toiteallikast lahti ühendada. Kontrollige seadet sageli kulumise või kahjustuste suhtes. Kui esineb kulumist või kahjustusi, kui seadet on valesti kasutatud või see ei tööta, võtke lisateabe saamiseks tarnijaga ühendust. Kui kasutate lülitit, mis käivitab ja säilitab või lõpetab mööblieseme liikumise või muudab mööblieseme liikumise suunda, siis veenduge enne lüliti kasutamist, et inimesi ei oleks läheduses. Pöörake tähelepanu mööbli õigele paigutusele, et vältida muu mööbli vahele kinnijäämise ohtu.

RU: Устройство следует использоваться только с блоком питания, входящим в комплект поставки устройства. Данное устройство могут использовать дети в возрасте 8 лет и старше, а также лица с ограниченными физическими, сенсорными или умственными способностями или с недостатком опыта и знаний, если они находятся под наблюдением или получили инструкции относительно безопасного использования устройства и понимают связанные с его использованием опасности. Дети не должны играть с устройством. Дети не должны производить очистку и техническое обслуживание устройства без присмотра. Для проведения технического обслуживания и очистки отключайте устройство от сети питания. Регулярно проверяйте устройство на предмет признаков износа или повреждений. При обнаружении таких признаков или в случае, если устройство использовали не по назначению или оно не работает, обратитесь к поставщику для получения дополнительной информации. При использовании выключателя, который инициирует и поддерживает движение мебели или прекращает движение мебели или вызывает изменение направления движения мебели, убедитесь, что вблизи нет людей. Помните о правильном размещении мебели, чтобы избежать опасности защемления другой мебелью.



EN: WARNING FOR FINGER ENTRAPMENT:

*Be cautious of potential finger entrapment hazards when assembling, using, adjusting or disassembling the product, due to its moving parts.
The product must only be used by children under adult supervision.*

FR: AVERTISSEMENT RISQUE PINCEMENT DES DOIGTS:

*En raison de pièces mobiles, merci de bien faire attention au risque de pincement de doigts lors de l'assemblage, de l'utilisation, du réglage ou du démontage du produit.
Le produit ne doit être utilisé par des enfants que sous la surveillance d'un adulte.*

LV: BRĪDINĀJUMS PAR PIRKSTU IESPIEŠANU:

*Uzstādot, lietojot, regulējot vai izjaucot izstrādājumu, jāuzmanās no iespējama pirkstu iespiešanas riska tā kustīgo daļu dēļ.
Bērni šo izstrādājumu drīkst lietot tikai pieaugušo uzraudzībā.*

LT: ĮSPĖJIMAS DĖL PIRŠTŲ ĮSTRIGIMO:

*Montuodami, naudodami, reguliuodami ar išardydami gaminį dėl judančių dalių būkite atsargūs – saugokite pirštus nuo įstrigimo.
Vaikai gali naudoti gaminį tik prižiūrimi suaugusiųjų.*

EE: HOIATUS SÕRMEDE VAHELEJÄÄMISE OHU EEST:

*Toote kokkupanekul, kasutamisel, reguleerimisel või koost lahti võtmisel olge ettevaatlik – liikuvatest osadest tulenev sõrmede vahelejäämise oht.
Toodet tohivad kasutada ainult lapsed täiskasvanu järelevalve all.*

RU: ПРЕДУПРЕЖДЕНИЕ ОБ ОПАСНОСТИ ЗАЩЕМЛЕНИЯ ПАЛЬЦЕВ:

*При сборке, использовании, регулировке или разборке изделия соблюдайте осторожность, поскольку движущиеся элементы изделия могут защемить пальцы.
Дети могут использовать изделие только под наблюдением взрослых.*

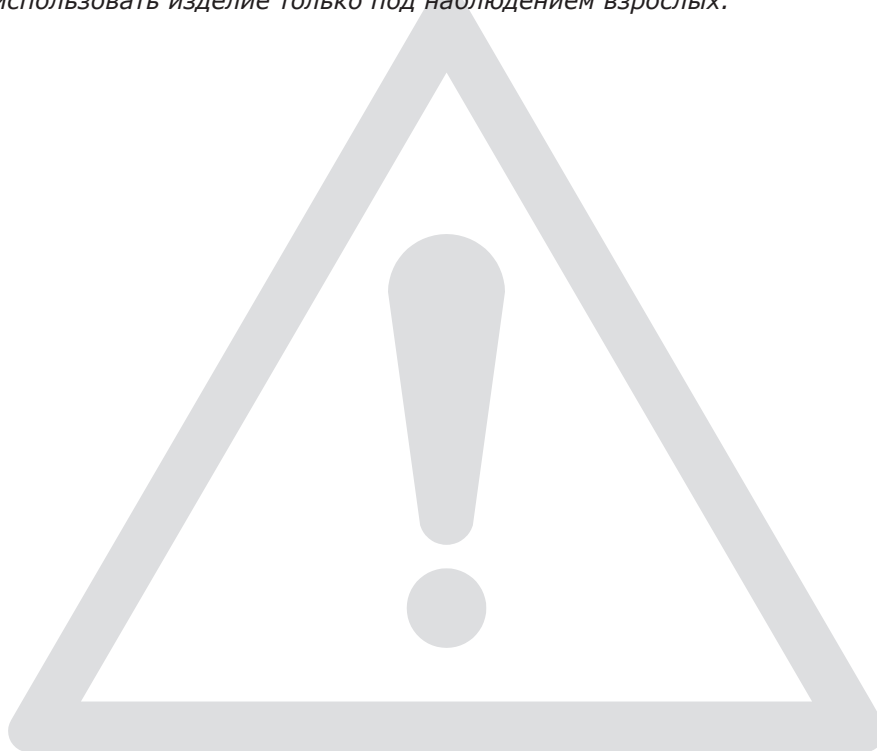

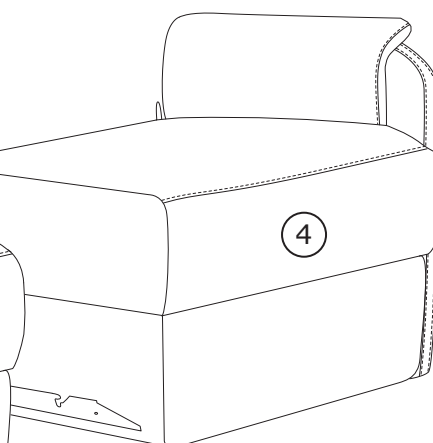
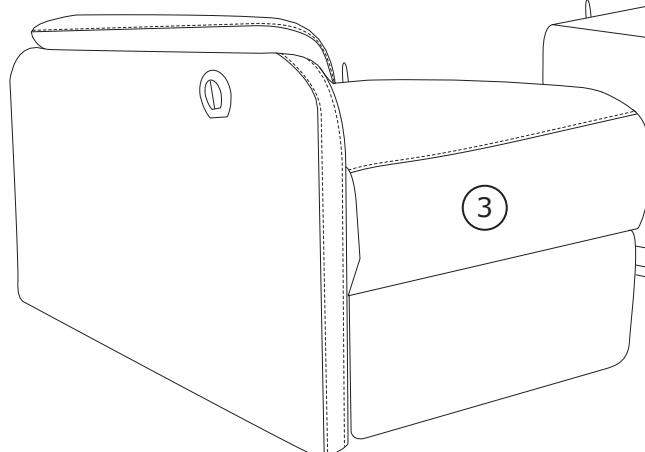
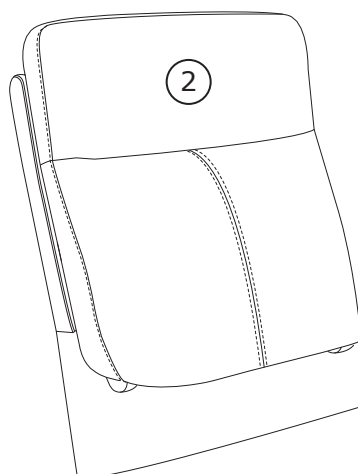
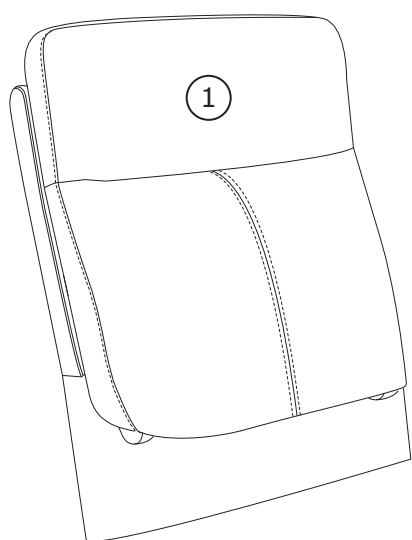
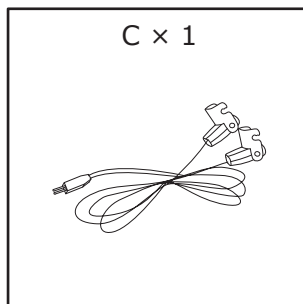
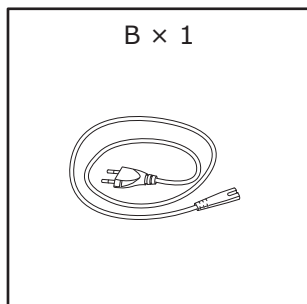
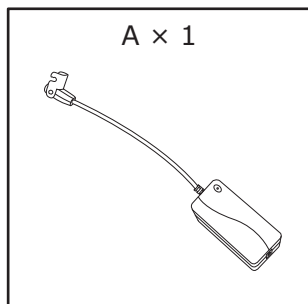

Box 1/2:

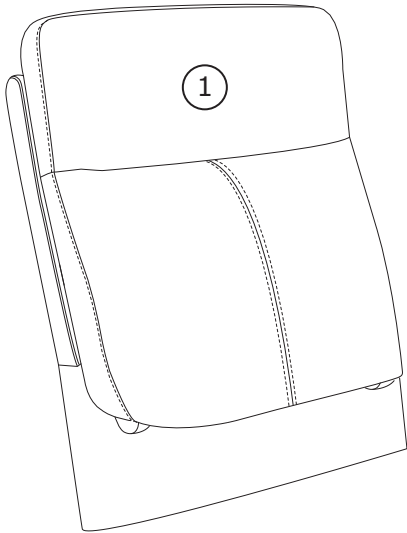

720×565×250mm

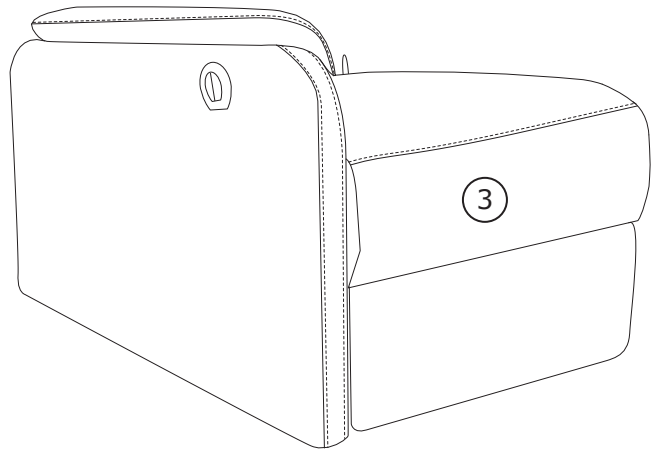

685×790×630mm

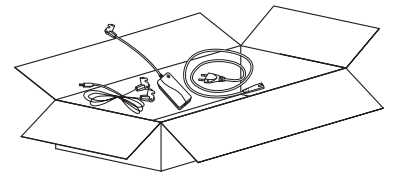

Box 2/2:

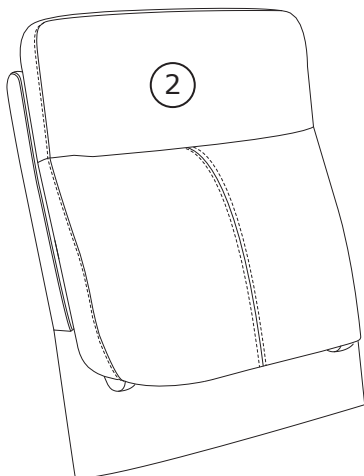

720×565×250mm

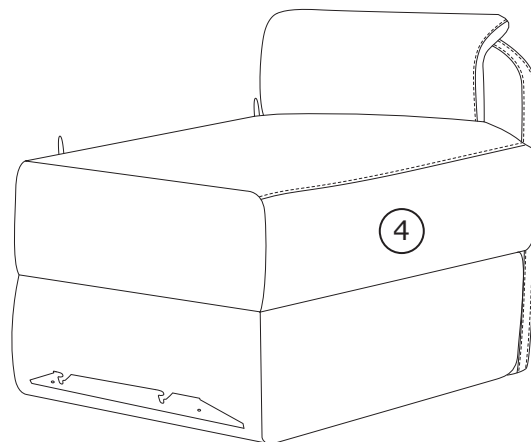

685×790×630mm

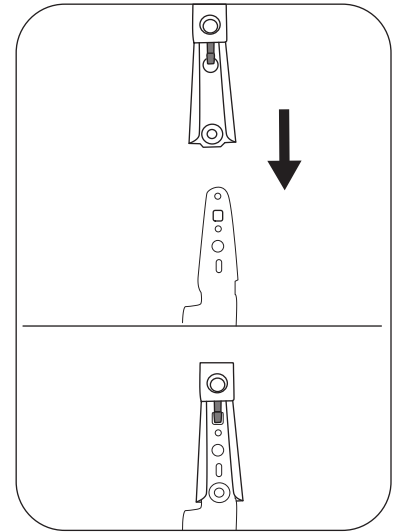
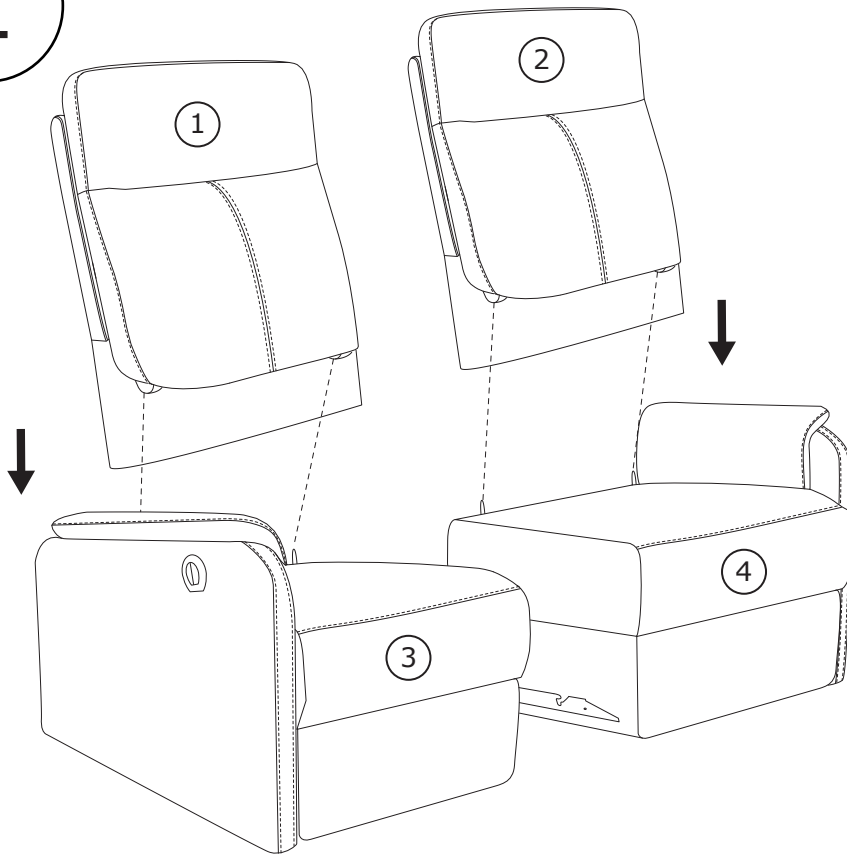

1

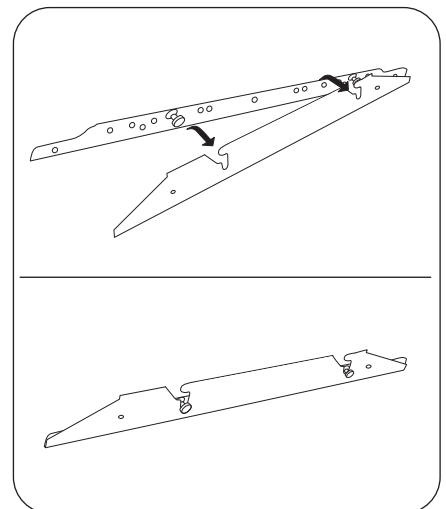
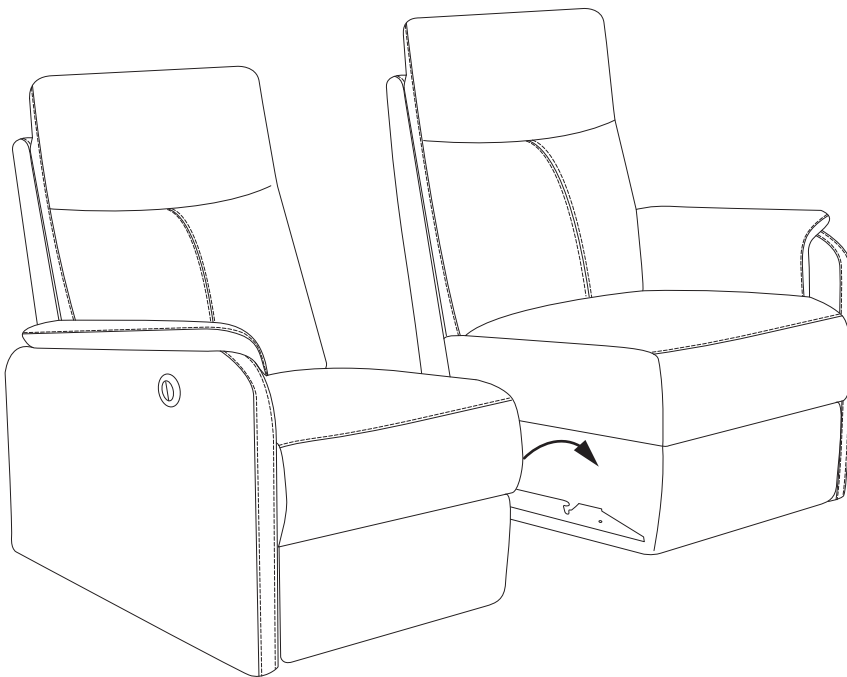

2

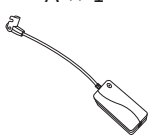

3

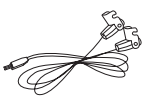
A × 1 	B × 1 	C × 1 	
--	--	--	--

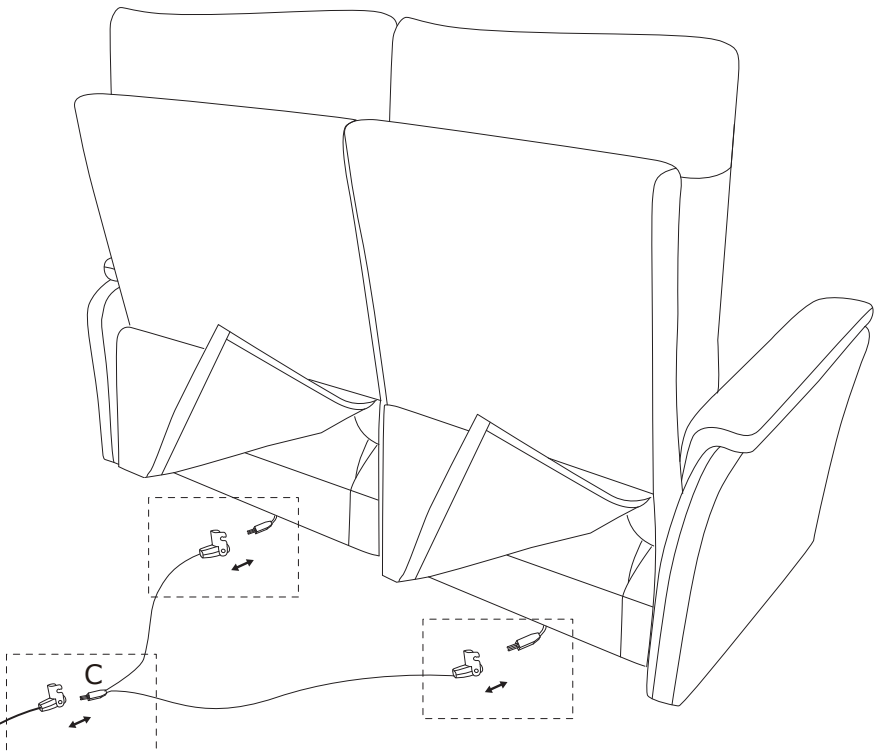
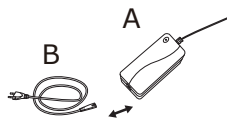
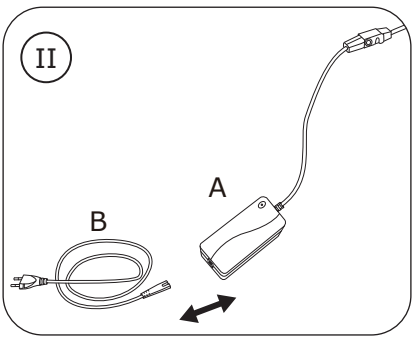
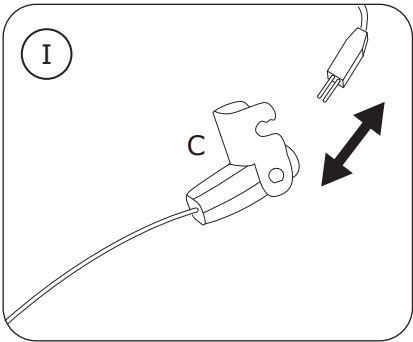

4

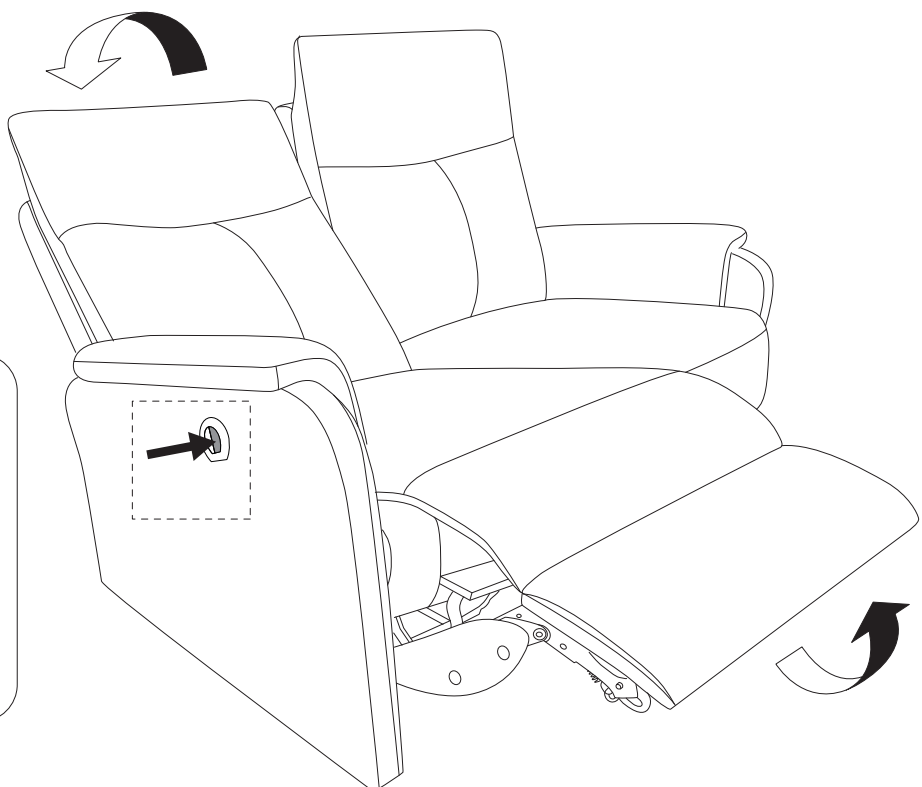
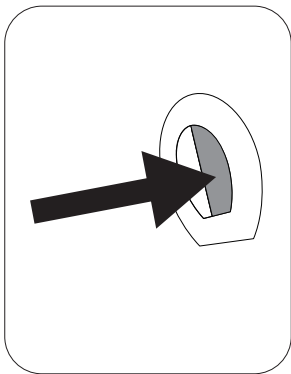

5

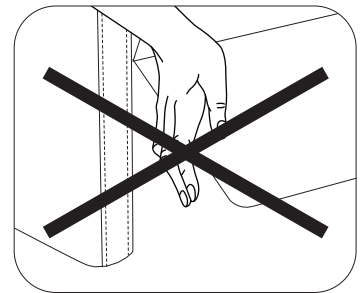
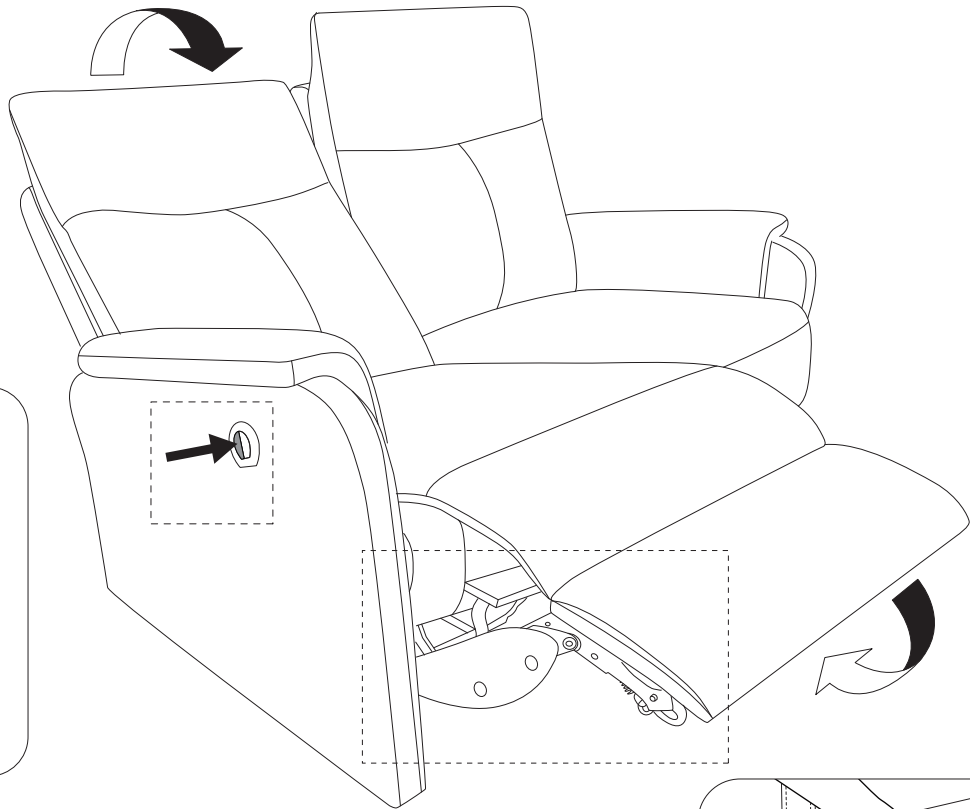
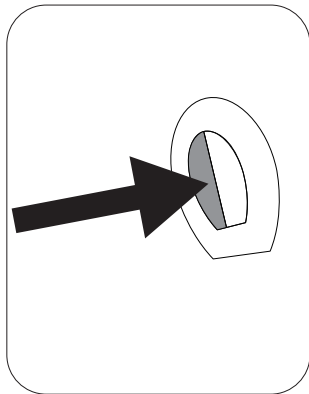

6

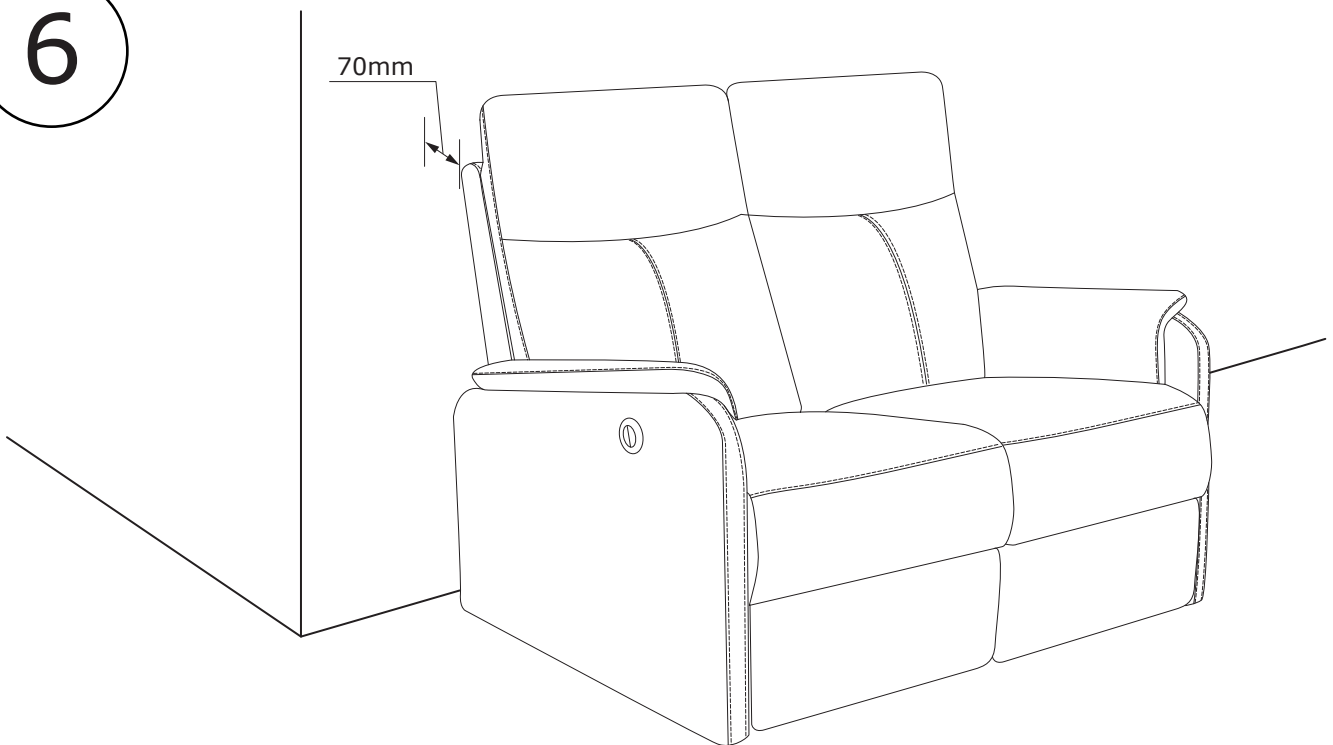

7

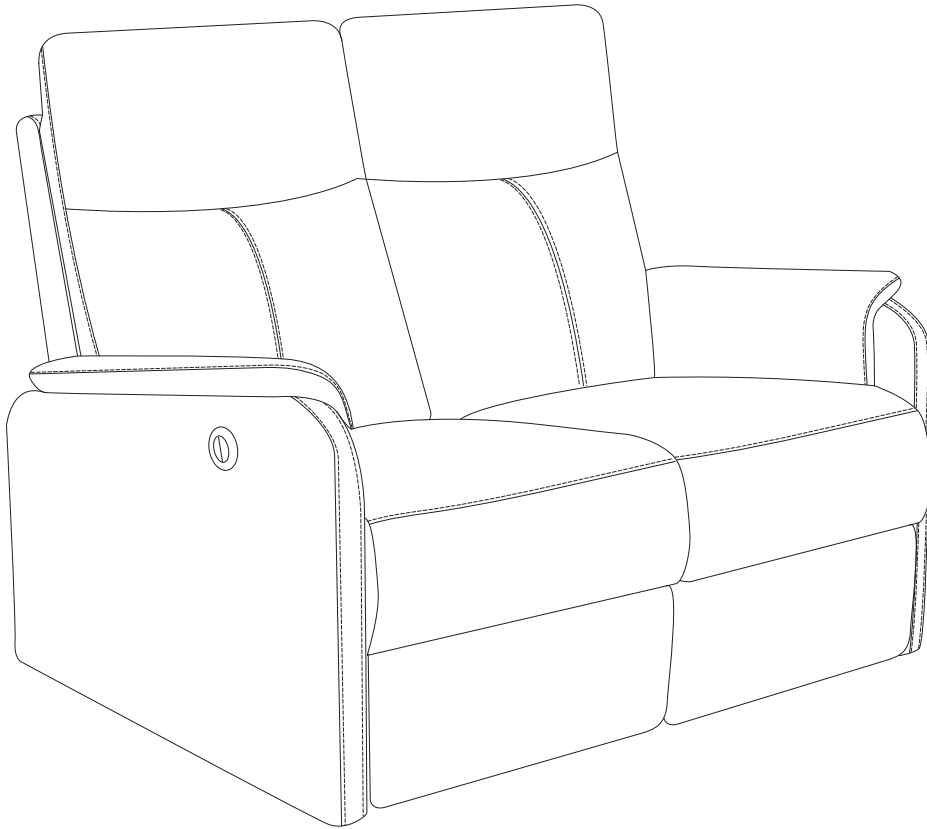

8

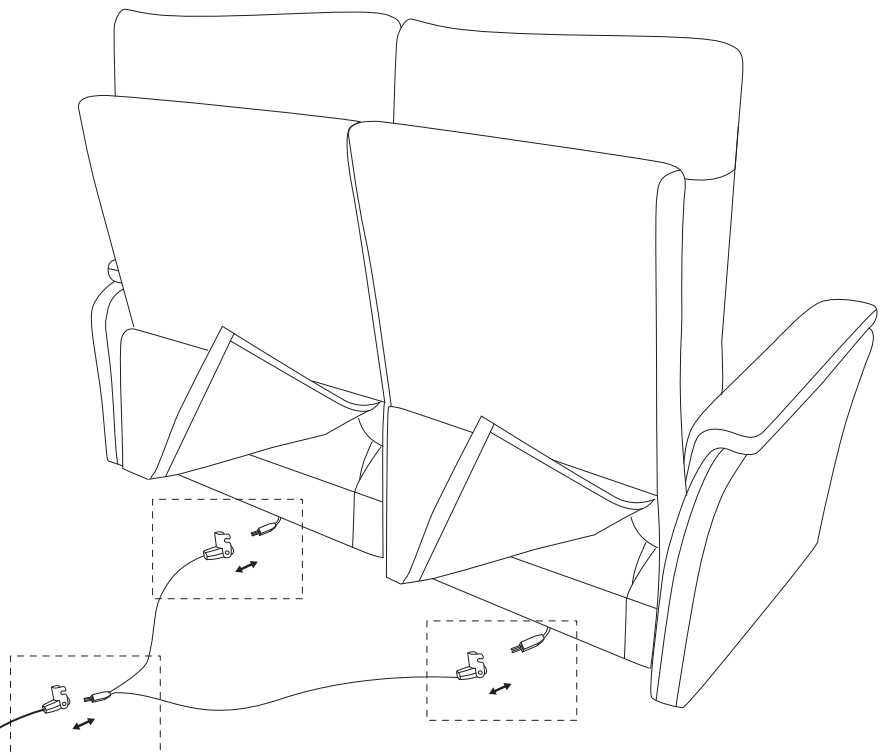
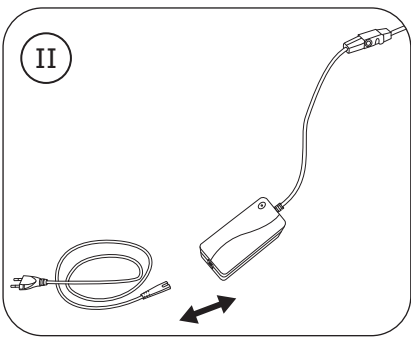
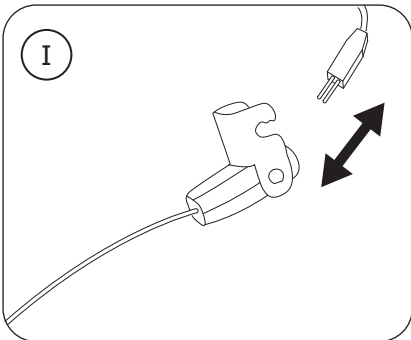

9

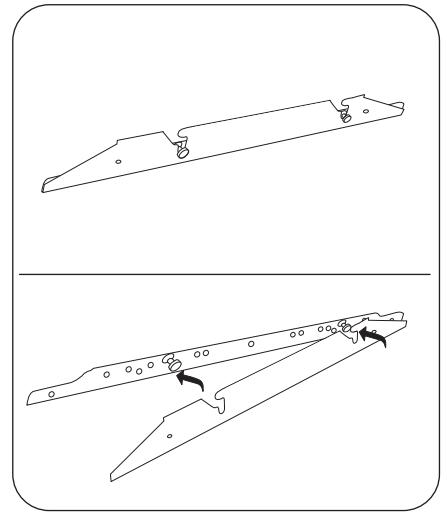
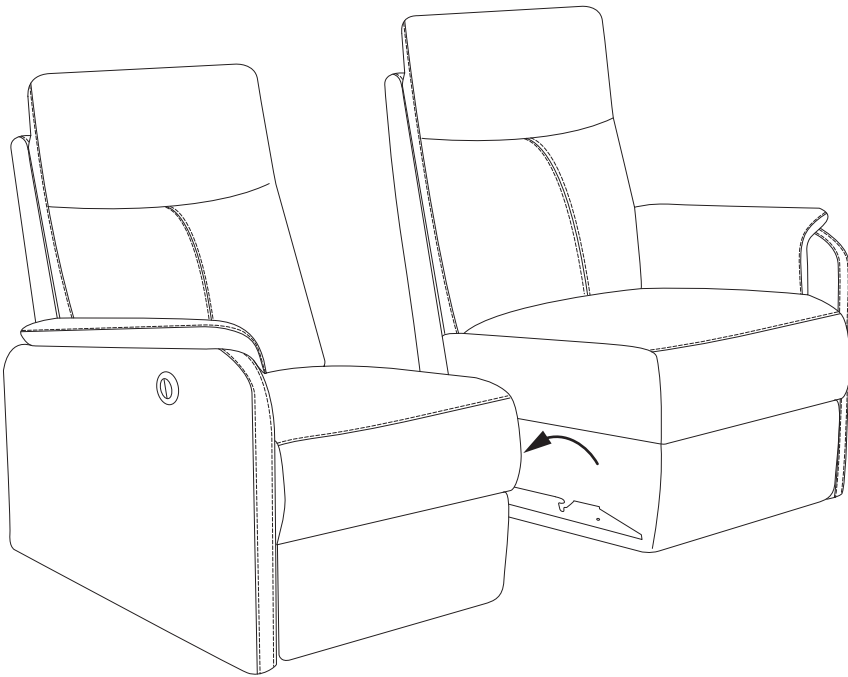

10

